

REVÍZNE DVIERKA POD OBKLAD

System F3 - revízne dvierka so sadrokartónovou výplňou

Revízne dvierka pozostávajú z hliníkových profilov so sadrokartónovou výplňou GKBI 12,5 mm, 15 mm alebo 25 mm a dvoch zacvakávacích zámkov. Obidva rámy revíznych dvierok sa skladajú zo štyroch rámových častí, ktoré sú navzájom pevne spojené špeciálnym zvracím procesom.

Odnímateľné krídlo dvierok je od veľkosti 300 x 300 mm vybavené poistným úchytom Aby sa zabránilo prípadným úrazom, po každom otvorení dvierok sa úchyt musí znovu zaistiť. Medzi rámom a krídlom dvierok je vzduchová medzera 1,75 mm, ktorá je po obvode vyplnená tesnením. Dvierka sa otvárajú stlačením neviditeľných zacvakávacích zámkov.



Ilustračné foto. Dodávané bez obkladu



Variant 1: Obklad na dvierkach



Variant 2: Zapustený obklad

Nákres vľavo: Pohľad z boku na zatvorené dvierka so zacvakávacím zámkom

D = 28 mm | E = 40 mm

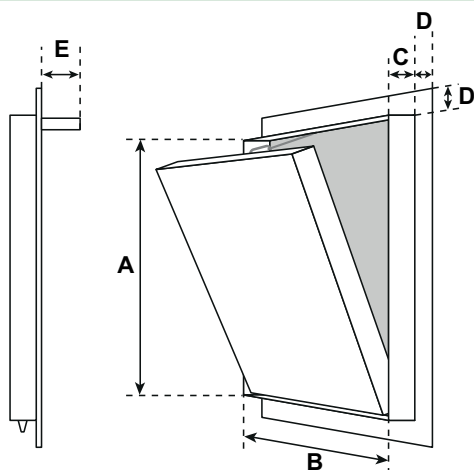

ROZMERY

Rozmer revíznych dvierok závisí od rozmeru obkladačky a šírky fúgy. Z toho vyplývajú údaje pre rozmer A a B. Rozmery D a E zostávajú rovnaké. Rozmer C zodpovedá príslušnej hrúbke steny.

System F3 dodávame v hrúbke 12,5 mm, 15 mm a 25 mm. Iné hrúbky na dopyt!

VÝROBA NA MIERU

Tieto produkty sú na mieru a vyrábajú sa presne podľa špecifikácií zákazníka.

VARIANTY

- VARIANT 1 „obklad na dvierkach“: Obklad sa lepí priamo na SDK platňu, ktorá je v jednej rovine s hliníkovým rámom
- VARIANT 2 „zapustený obklad“: Obklad sa lepí priamo na SDK platňu, ktorá je zapustená v hliníkovom ráme

VÝHODY NÁŠHO SYSTÉMU

- Cenovo výhodné riešenie
- Krátka dodacia lehota
- Rýchla a bezproblémová montáž
- Stabilný hliníkový rám
- Praxou overené riešenie
- Estetické prevedenie
- Odnímateľné krídlo dvierok

Variant 1



Montážne video

Variant 2



Montážne video